

ИЗМЕРЕТЕ ВАШИЯ ПРОЗОРЕЦ

Да знаете верните размери на вашия прозорец е важно, когато създавате решение за него. Следващите пет мерки ще улеснят създаването на решението, от което се нуждаете.

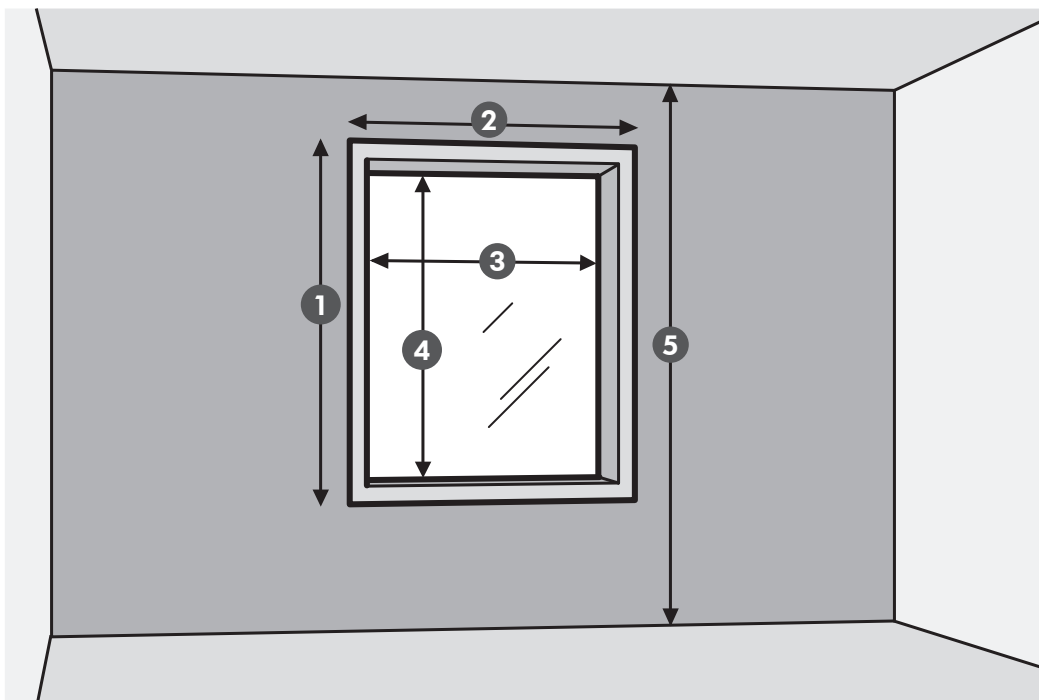

1. Измерете височината на рамката на прозореца.

Добавете 10 см отгоре, за да имате правилната позиция за вашия корниз, релса или щора.

2. Измерете широчината на вашия прозорец. Добавете 10 см към всяка страна, за да имате правилната широчина за вашия корниз или релса. За да дърпате вашите завеси или панелни щори назад, добавете още.

3. Измерете вътрешната широчина на рамката на прозореца ви, когато ще слагате щори в самата рамка. Това ви гарантира, че те ще покрият целия прозорец.

4. Измерете вътрешната височина на рамката на

прозореца ви, за да знаете от каква дължина на щорите ще се нуждаете.

5. Измерете височината на стената, ако искате решение за прозорец от пода до тавана. Извадете 5-10 см от истинската височина, за да има място за корниз или релсата.

Напишете размерите на вашия прозорец тук:

1. _____	1. _____	1. _____	1. _____
2. _____	2. _____	2. _____	2. _____
3. _____	3. _____	3. _____	3. _____
4. _____	4. _____	4. _____	4. _____
5. _____	5. _____	5. _____	5. _____